

アクティブスピーカー AT-SPB300

取扱説明書



お買い上げありがとうございます。
ご使用前にこの取扱説明書を必ずお読みのうえ、正しくご使用ください。
また保証書と一緒にいつでもすぐ読める場所に保管しておいてください。

安全上の注意

本製品は安全性に十分な配慮をして設計していますが、使いかたを誤ると事故が起こることがあります。事故を未然に防ぐために下記の内容を必ずお守りください。

危険	この表示は「取り扱いを誤った場合、使用者が死亡または重傷を負う可能性が切迫しています」を意味しています。
警告	この表示は「取り扱いを誤った場合、使用者が死亡または重傷を負う可能性があります」を意味しています。
注意	この表示は「取り扱いを誤った場合、使用者が傷害を負う、または物的損害が発生する可能性があります」を意味しています。

本体について

警告	
指定電池以外は使用しない 故障、不具合の原因になります。	強い衝撃を与えない 感電によるけがや、火災など事故の原因になります。
異常(音、煙、臭いや発熱、損傷など)に気付いたら使用しない 異常に気付いたらすぐに使用を中止して、お買い上げの販売店が当社のサービスセンターに連絡してください。 そのまま使用すると、火災など事故の原因になります。	本製品に水や異物(燃えやすい物、金属、液体など)を入れない 故障や火災など事故の原因になります。
分解や改造はしない 感電によるけがや、火災など事故の原因になります。	布などで覆わない 過熱による火災など事故の原因になります。
	同梱の袋は幼児の手の届く所や火のそばに置かない 事故や火災などの原因になります。

注意	
直射日光の当たる場所、暖房器具の近く、高温多湿やほこりの多い場所に長時間置かない 故障、不具合の原因になります。	不安定な場所や振動の多い場所に設置しない 落下などで本製品の故障の原因になります。
電源をON/OFFするときは、必ず接続している機器の音量を小さくする 聴力に悪影響を与える恐れがあります。また、本製品の故障、不具合の原因になります。	ベンジン、シンナー、接点復活剤など薬品は使用しない 変形、故障の原因になります。
火気に近付けない 変形、故障の原因になります。	ハンドストラップを持って振り回さない けがや故障の原因になります。
水中に沈めない 本製品内部に水が入り、ポータブル機器および本製品の故障の原因になります。	

電池について

指定電池	乾電池(単3形アルカリ乾電池)または 充電式電池(単3形ニッケル水素電池)×4本 (別売)
------	--

危険	
電池の液が漏れたときは素手で液を触らない 液が本製品の内部に残ると故障の原因になります。電池が液漏れを起こした場合は、当社サービスセンターまでご相談ください。 万一、なめた場合はすぐに水道水などのきれいな水で充分にうがいをし、医師の診察を受けてください。 皮膚や衣服に付いた場合は、すぐに水で洗い流してください。皮膚に違和感がある場合は医師の診察を受けてください。	電池の液が目に入ったときは目をこすらない すぐに水道水などのきれいな水で充分に洗い、医師の診察を受けてください。

警告	
火の中に入れない、加熱、分解、改造しない 液漏れ、発熱、破裂の原因になります。	硬貨やカギなど金属製のものと一緒の場所に置いたり、電池の(+)と(-)を接続しない ショート状態になり液漏れ、発熱、破裂の原因になります。
釘を刺したりハンマーで叩いたり踏み付けたりしない 発熱、破損、発火の原因になります。	新しい電池と一度使用した電池、銘柄や種類の違う電池を混ぜて使用しない 液漏れ、発熱、破裂の原因になります。
幼児の手の届く所に置かない 電池を飲み込んだ場合は、すぐに医師の診察を受けてください。窒息や内臓への障害の恐れがあります。	乾電池は充電しない(アルカリ乾電池の場合) 液漏れ、発熱、破裂の原因になります。
電池は(+)と(-)を逆に入れない 液漏れ、発熱、破裂の原因になります。	使い切った電池はすぐに取り出す 液漏れ、発熱、破裂の原因になります。
	長期間使用しない場合は電池を取り出す 液漏れによる故障の原因になります。

注意	
落下させたり強い衝撃を与えない 液漏れ、発熱、破裂の原因になります。	変形させたりハンダ付けしない 液漏れ、発熱、破裂の原因になります。
以下の場所で使用、放置、保管しない ■直射日光の当たる場所、高温多湿の場所 ■炎天下の車内■ストーブなどの熱源の近く 液漏れ、発熱、破裂、性能低下の原因になります。	保管、廃棄の場合は端子(金属部分)をテープなどで絶縁する 液漏れ、発熱、破裂の原因になります。
水に濡らさない 発熱の原因になります。	機器を使用したあとは必ずスイッチを切る 液漏れの多くは、スイッチの切り忘れによる電池の消耗が原因です。
指定の充電器、ACアダプター以外で充電しない(充電式電池の場合) 故障や火災の原因になります。	指定の電池以外使用しない 液漏れ、発熱、破裂の原因になります。
外装ラベルがはがれた電池は使用しない、ラベルをはがさない ショート状態になりやすく、液漏れ、発熱、破裂の原因になります。	使用済みの電池は自治体の所定の方法で処分する(アルカリ乾電池の場合) 環境保全に配慮してください。

■充電式電池のリサイクルについて
充電式電池はリサイクルできます。不要になった電池は、端子(金属部分)にテープなどを貼り付けて絶縁してから充電式電池リサイクル協力店にお持ちください。
充電式電池の回収・リサイクルおよびリサイクル協力店については、社団法人電池工業会ホームページhttp://www.baj.or.jpをご覧ください。

使用上の注意

- ご使用の際は、接続する機器の取扱説明書も必ずお読みください。
- 本製品を使用時に万一メモリーなどが消失しても、当社では一切責任を負いません。
- プラグは根元まで確実に差し込んでください。
- プラグの抜き差しは、本製品の電源を切ってから行ってください。
- 入力コードを引っ張らず、プラグを持ってまっすぐ抜き差ししてください。
- 入力コードは必ずコード収納部へ収納してください。リアカバーに挟まり、断線の原因になります。
- 本製品の電源を入れるときに「ポツ」という音が出ますが故障ではありません。
- 長時間使用すると紫外線(特に直射日光)により本体や入力コードの色があせてしまうことがあります。
- 磁気の影響を受けやすいもの(ブラウン管テレビ、磁気カード、時計など)を近づけないでください。
- 本製品の近くに電子機器や無線機器(ワイヤレスLANなど)があるとノイズが入る場合があります。故障ではありません。
- 操作シートは爪や、先の尖ったものなどで引っ掻かないでください。破損する恐れがあります。
- 操作シートが破損した状態で使用しないでください。ポータブル機器に水が入り、故障の原因になります。
- 操作シートの取り外し、取り付けは新しい操作シートに交換するときのみ行ってください。取り外し、取り付けの方法は、「操作シートについて」を参照ください。
- リアカバーを閉じる際、入力コードやクッションを挟まないように注意してください。入力コードの断線や、防水効果が発揮できなくなります。
- リアカバーより前にポータブル機器が突き出ないように接続してください。万一、落下した場合、ポータブル機器が破損する恐れがあります。詳細は「使いかた」→「使用前のご確認」を参照ください。
- スピーカーユニットの位置に水が付着していると、音が聞こえにくい場合や、音が出ないことがあります。その場合は、乾いた柔らかい布で拭き取ってください。
- 本製品はリアカバーを閉じ、スライドロックをかけた状態で、IPX4相当の防水処理を行っております。防水についての詳細は、「防水について」を参照ください。
- 寒暖の差が激しい場所、湿度が高い場所で使用する場合は、事前に常温常湿度の屋内で「使いかた」の手順1～3を行ってから移動してください。また、移動後は本製品のリアカバーを開けて接続など調整を行わないでください。防水効果が低減し本製品およびポータブル機器の故障の原因になります。
- 安全上の注意に記載の使用場所のほか、下記の環境では使用しないでください。
■温泉 ■屋外などで砂がかかる場所(海水浴場、グラウンド) ■サウナ
- 本製品をACアダプターに接続して使用する際は、防水に対応しておりません。

- φ3.5mmステレオミニジャック以外のヘッドホン端子の機器と接続する場合は、適切な変換プラグアダプターをお買い求めください。

テクニカルデータ

型式	: アンプ内蔵スピーカーシステム
スピーカーユニット	: φ38mm(フルレンジ)、φ50mm(サブウーファー)
入力インピーダンス	: 20kΩ
最大出力	: 3W(フルレンジ)、5W(サブウーファー)
再生周波数	: 60～20,000Hz
電源	: 単3形アルカリ乾電池×4本(別売) または単3形ニッケル水素電池×4本(別売)
連続使用時間	: 約30時間(アルカリ乾電池使用時)、 約20時間(ニッケル水素電池使用時)
入力端子	: φ3.5mm金メッキ3極ミニプラグ(L型)
入力コード長	: 約15cm
外形寸法	: H246×W143×D103mm(縦置き時)
質量	: 約1.0kg(電池除く)
●交換操作シート	: OS-SPB300
●交換クッション	: IC-SPB300
●別売	: ACアダプター AD-SD0520AAB

(改良などのため予告なく変更することがあります。)

アフターサービスについて 本製品をご家庭用として、取扱説明書や接続・注意書きに従ってご使用において故障した場合、保証書記載の期間・規定により無料修理をさせていただきます。修理ができない製品の場合は、交換させていただきます。お買い上げの際の領収書またはレシートなどは、保証開始日の確認のために保証書と共に大切に保管し、修理などの際は提示をお願いします。	お問い合わせ先 (電話受付/平日9:00～17:30) 製品の仕様・使いかたや修理・部品のご相談は、お買い上げのお店または当社窓口およびホームページのサポートまでお願いします。 ●お客様相談窓口(製品の仕様・使いかた) ☎ 0120-773-417 (携帯電話:PHSなどのご利用は 03-6746-0211) FAX: 042-739-9120 Eメール: support@audio-technica.co.jp ●サービスセンター(修理・部品) ☎ 0120-887-416 (携帯電話:PHSなどのご利用は 03-6746-0212) FAX: 042-739-9120 Eメール: servicecenter@audio-technica.co.jp ●ホームページ(サポート) www.audio-technica.co.jp/atj/support/
---	---

株式会社 オーディオテクニカ
〒194-8666 東京都町田市西成瀬2-46-1 199502540
http://www.audio-technica.co.jp

各部の名称と接続例

ご使用になる前に、下図を参考に本製品の各部をご確認ください。

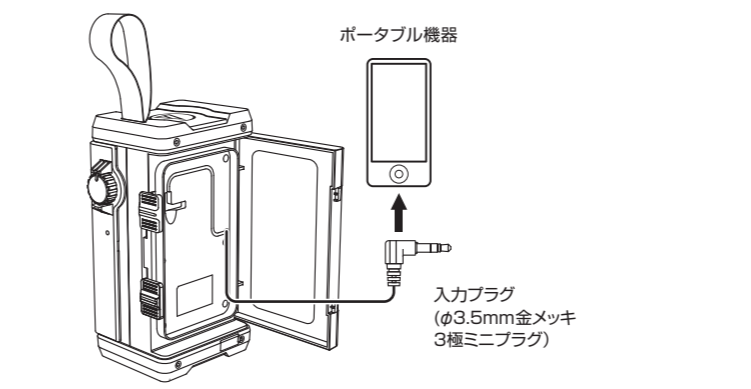
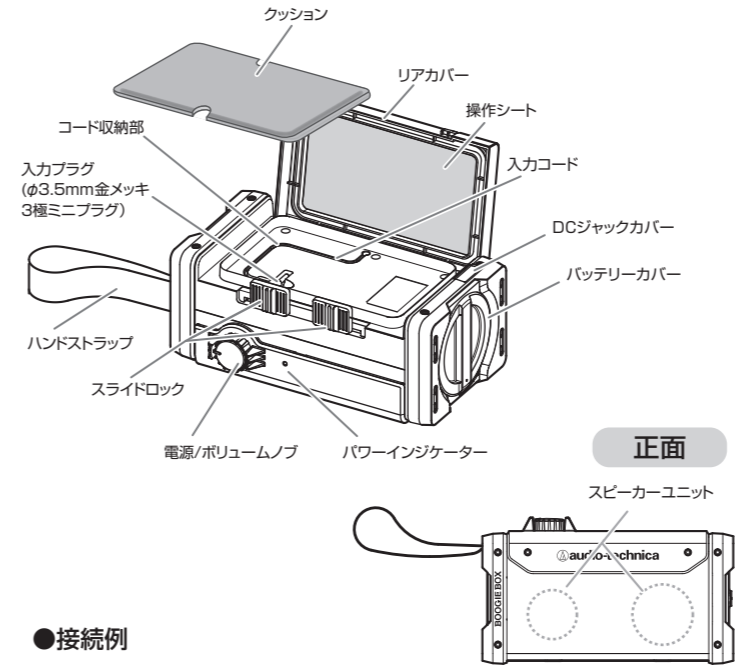

防水について

- 本製品はリアカバーを閉じ、スライドロックをかけた状態で、IPX4*相当の防水性能が保証されます。
- 水周りで使用される場合は、必ず電池を使用してください。また、バッテリーカバーとDCジャックカバーをしっかりと閉めてください。ACアダプター(別売)は防水に対応していません。
- スライドロックをかけていない状態*2、またはリアカバーやDCジャックカバーが開いた状態、操作シートが破れている状態では使用しないでください。リアカバー内側や、クッションや入力コードは非耐水です。
- 完全防水ではないため、本製品に直接水をかけたり水中に沈めたりしないでください。故障の原因になります。
- スピーカーユニットの位置に水が付着していると、音が聞こえにくい場合や、音が出ないことがあります。その場合は、乾いた柔らかい布で水を拭き取ってください。

- *1 JIS/IEC保護等級。IPX4相当とはあらゆる方向からの水の飛まつを受けても有害な影響のないものです。
- *2 下図を参照のうえ、確実にスライドロックをかけてください。

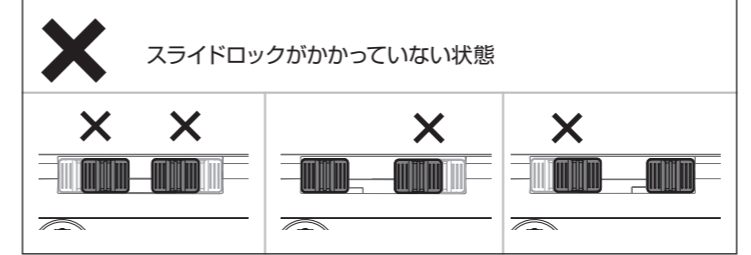
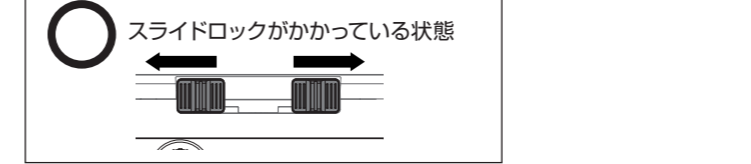

操作シートについて

操作シートのお手入れのしかた

ご使用後は必ず乾いた柔らかい布で水分を拭き取ってください。
操作シートは、使用頻度や保管状態により劣化します。操作シートに黄ばみやカビの発生、汚れや大きなたるみなど劣化が見られた場合は、新しい操作シートをお買い求めのうえ交換してください。
交換用操作シートの購入は当社サービスセンターへお問い合わせください。

操作シートの取り外し・取り付けかた

※ 操作シートの取り外しや取り付けは、新しい操作シートに交換するときのみ行ってください。

取り外し

1. 図のように、操作シートの下部分を指の腹で押し、取り外します。このとき、爪や鋭利な物で押さないでください。

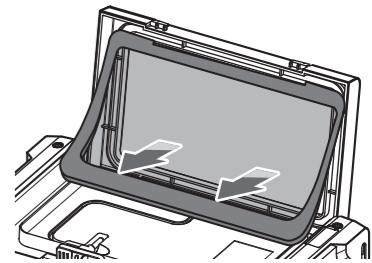

取り付け

1. 操作シートの上下、前後を確認してください。

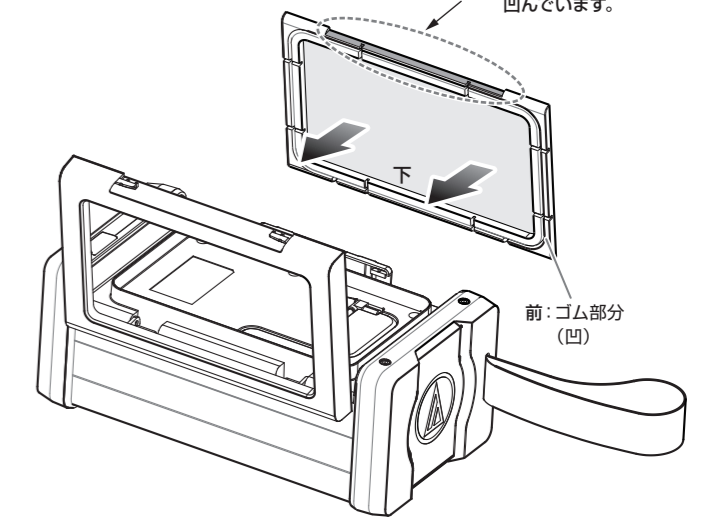

2. 操作シートのゴム部分(凹)とリアカバーの凸部分を合わせて、ゴム部分を均等な高さになるよう少しずつ押し付けてください。

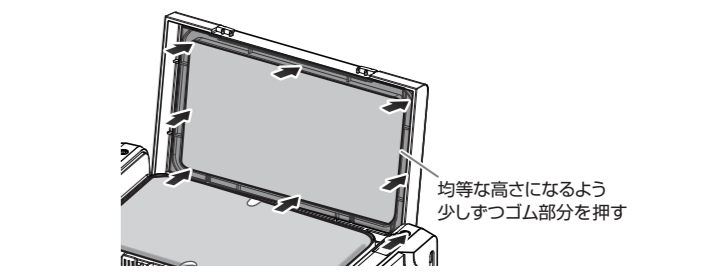

操作シートについての注意

- 操作シートは爪や鋭利なものなどで引っかかないでください。破損する恐れがあります。
- 操作シートが破損した状態で使用しないでください。ポータブル機器に水が入り、故障の原因になります。
- 操作シートの取り外しや取り付けは、新しい操作シートに交換するときのみ行ってください。
- 操作シートの取り付けは確実に行ってください。取り付けが不十分のまま使用すると、防水効果が発揮されずフィルム内に水分が侵入し、ポータブル機器が故障する恐れがあります。

使いかた

使用可能なポータブル機器

●本製品は、下記の仕様のポータブル機器に接続可能です。

- H144×W75×D11mm内のサイズ
※ヘッドホン端子が左右にあるポータブル機器の幅は、最大寸法が62mmとなります。
- φ3.5mmステレオミニジャックのヘッドホン端子が付いている機器
- タッチスクリーンの機器または操作ボタンが前面に配置されている機器
※ジョグダイヤル、トラックボールを除く。

●鋭利な部分のあるポータブル機器やケース、ストラップなどは使用しないでください。

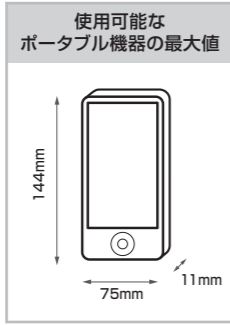

使用前のご確認

- 本製品は、電池別売です。使用する場合は指定の電池を入れてください。電池の入れかたは、「電池交換のしかた」を参照ください。
- 寒暖の差が激しい場所、湿度が高い場所で使用する場合は、事前に常温常湿度の屋内で下記「使いかた」の手順1～3を行ってから移動してください。また、移動後は本製品のスライドロックを外して接続など調整を行わないでください。防水効果が低減し本製品およびポータブル機器の故障の原因になります。
- 安全上の注意に記載の内容のほか、以下の場所では使用しないでください。
 - 温泉 ■屋外で砂がかかる場所（海水浴場、グラウンド） ■サウナ
- ポータブル機器の側面にあるボタンは操作しないでください。操作シートが破損する恐れがあります。ホールドボタンや音量ボタンが側面にあるポータブル機器は、リアカバーを閉める前にホールドの解除や、音量の調整を行ってから接続してください。

●ポータブル機器が使用可能機器の寸法内でも、入れかたやリアカバーの閉めかたによって、リアカバーより前にポータブル機器が突き出してしまふ場合があります。(右図参照)
この場合は、ポータブル機器を入れ直しリアカバーよりポータブル機器が突き出さないようにしてください。本製品ごと落下した場合、ポータブル機器が破損する恐れがあります。

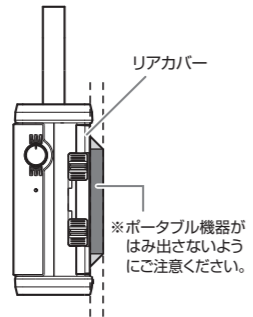

●本製品はのACアダプター(別売)を接続して使用することができます。ACアダプターを本製品のDC入力端子に接続してご使用ください。



※ACアダプター使用時は、防水に対応していません。ご注意ください。

使いかた

1. スライドロックを外し、リアカバーを開けます。

※リアカバーの開閉は最大90度です。無理に開くと破損する恐れがあります。

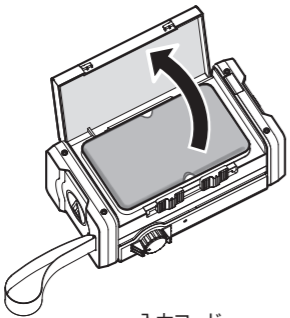

2. 本製品に接続するポータブル機器の電源をOFFにしてから接続してください。

3. クッションの下に収納されている入力コードを取り出し、入力プラグをポータブル機器のヘッドホン端子に接続します。

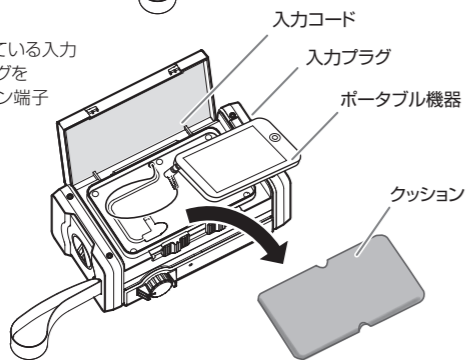

4. クッションを置き、接続した機器を中央付近に置きます。リアカバーを閉じスライドロックをしかりかけます。

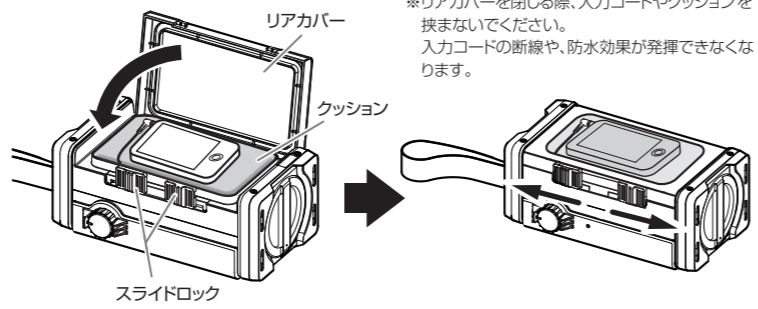

5. 本製品の電源/ボリュームノブを回します。電源がONになるとインジケーターが白色に点灯します。操作シートの上からポータブル機器を操作し、再生します。

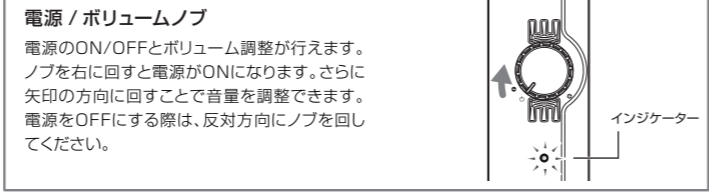

●設置について
本製品は縦置きと横置きが可能です。下図のようにお好みの向きに置いてご使用ください。

※水しぶきなどが常にかかる場所は避け、平らで安定した場所に置いてください。
※操作シート側を下向きにした設置は絶対にしてしないでください。



使用後のご確認

- 本製品の電源/ボリュームノブを回して電源をOFFにします。水分が付いている場合は柔らかい布で拭いてから、乾いた手でポータブル機器を外してください。
- スピーカーユニット部やプロテクターに水分が溜まっている場合があります。軽く振って水分を取り除いてください。水がしみ出てくる場合は、乾いた布などの上で乾燥させてください。
- 使用後は必ずポータブル機器を取り外し、入力コードをコード収納部にしまってください。そのまま放置しないでください。

お手入れのしかた

長くご使用いただくために各部のお手入れをお願いいたします。お手入れの際は、アルコール、シンナーなど溶剤類は使用しないでください。また、お手入れは使用後、毎回行ってください。

- 本体について
乾いた柔らかい布で水分を拭き取ってください。汚れがひどい場合は、濡れた柔らかい布で拭き取ってください。

●クッションについて
濡れた場合や湿っている場合は、本製品から取り出し、陰干しをして乾かしてください。そのまま使用するとカビなどが発生します。カビの発生や、汚れが取れないなど劣化が見られた場合は、新しいクッションをお買い求めのうえ交換してください。交換用クッションの購入は当社サービスセンターへお問い合わせください。

●プラグについて
プラグが汚れた場合は、乾いた布で拭いてください。プラグが汚れたまま使用すると、音とびや雑音が入る場合があります。

*操作シートのお手入れは、「操作シートについて」を参照ください。

- 長い間ご使用にならない場合は、高温多湿を避け、風通しの良い場所に保管してください。
- クッションの購入やそのほか修理については当社サービスセンターへお問い合わせください。

電池交換のしかた

※インジケーターが点灯しない場合や、小音量でも音が歪む場合は、下記の手順で電池を交換してください。
※濡れた手で電池の交換をしないでください。

1. バッテリーカバーを「OPEN」の方向へ回転させて開けます。

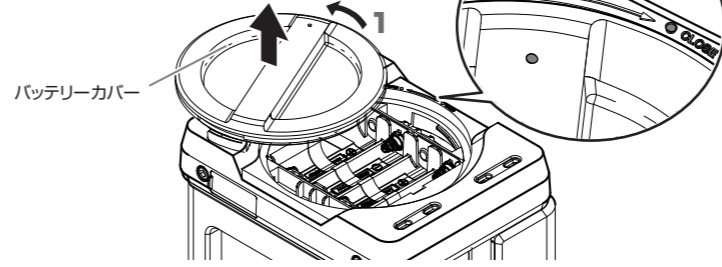

2. 単3形アルカリ乾電池または単3形ニッケル水素電池×4本(別売)を、底面に刻印されている+の極性表示に合わせて入れます。

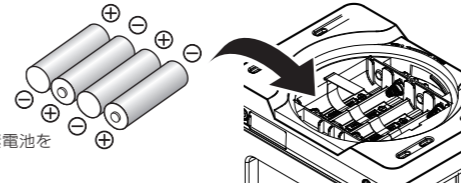

3. バッテリーカバーを「CLOSE」の方向へ回転させて閉めます。本製品と、バッテリーカバーに付いている●印が同じ位置になるまで回転させて、完全に閉めます。

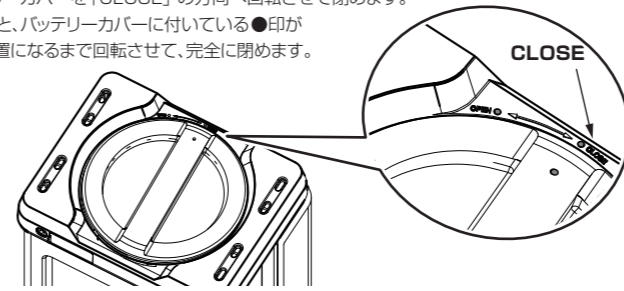

外形寸法図

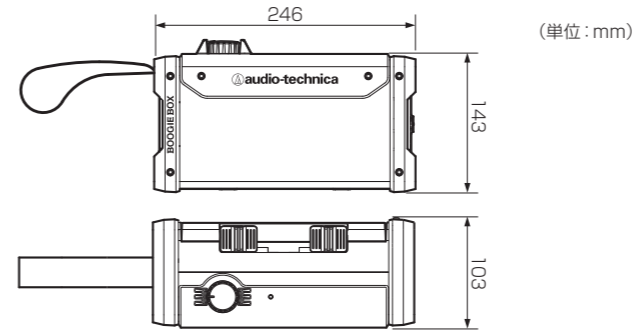

故障かな?と思ったら

Q. 電源インジケーターが点灯しない(電池を使用する場合)	
A1. 電池を入れる向きは合っていますか?	▶ 「電池交換のしかた」「使いかた」を参照ください。
A2. 電池の残量はありますか?	
Q. 音が出ない / 音が小さい	
A1. ボリュームが最小になっていませんか?	▶ 「各部の名称と接続例」「使いかた」「電池交換のしかた」を参照ください。
A2. 接続機器の音量を最小にしていますか?	
A3. 電源インジケーターは点灯していますか?	
Q. ノイズが出る	
A1. 本製品の近くに無線機器(ワイヤレスLANなどの)ノイズ発生源はありますか?	▶ 「使用上の注意」「使いかた」を参照ください。
A2. 電池の残量はありますか?	
Q. 音が歪む / 音が途切れる	
A1. ボリュームが大きすぎませんか?	▶ 「各部の名称と接続例」「使いかた」「電池交換のしかた」を参照ください。
A2. 接続機器の音量が大きすぎませんか?	
A3. 電池の残量はありますか?	

型番 AT-SPB300
購入年月日 年 月 日

保証期間 ご購入日より 1年

フリカ
ご氏名

ご住所 〒 ()

販売店・住所

●裏の「保証規定のご案内」必ずお読みください。
株式会社 オーディオテクニカ
〒194-8666 東京都町田市尾成瀬2-46-1 http://www.audio-technica.co.jp

お問い合わせ先(電話/平日9:00~17:30)
製品の仕様、使いかたや修理・部品の相談は、お買い上げのお店または当社窓口およびホームページのサポートまでお願いします。
●お客様相談窓口(製品の仕様・使いかた) ☎0120-773-417
(携帯電話・PHSなどのご利用は ☎03-6746-0211)
FAX: 042-739-9120 Eメール: support@audio-technica.co.jp
●サービスセンター(修理・部品) ☎0120-887-416
(携帯電話・PHSなどのご利用は ☎03-6746-0212)
Eメール: servicecenter@audio-technica.co.jp
●ホームページ(サポート) www.audio-technica.co.jp/atj/support/

修理品
〒91

オーディオテクニカは、以上の確認のため

転載不可

保証規定のご案内

お買い上げの製品をご家庭用として、取扱説明や接続・注意事項に沿ったご使用において、故障や品質不良が発生した場合は、お買い上げ日より1年間(製品保証期間)として無料修理(製品により無料代替)をさせていただきます。ただし、消耗・摩耗した部品(ヘッドホンのイヤパッドやイヤピース、カートリッジの針先、電池など)、ポーチなどの収納ケース類やその他の付属品、および本製品や接続した機器のソフトウェアおよびデータなどは補償いたしかねます。また、保証期間内でも以下の場合は、製品保証は適用されません。

1. ご購入年月日(保証開始時期)を証明するもの(お買い上げシートなど)がない場合。
2. お買い上げ後の落下・圧迫・衝撃などによる損傷、変形。
3. 取り扱いの誤りによる故障。
4. 本製品以外の機器が原因となって生じた故障。
5. 当社以外で行われた修理や分解、改造で生じた故障。
6. 設置場所の移設・輸送・移動・落下などによる故障。
7. 天災、公害、塩害、ガス害、異常電圧など、不可抗力による故障。
8. 一般家庭用途以外での使用で生じた故障。(車載用製品を除く)
9. 車載用途以外での使用で生じた故障。(車載用製品のみ)
10. そのほか当社の合理的判断に基づき有料と認められる場合。

●製品保証期間後について
製品保証期間経過後も、有料で修理または製品代替をいたします。本製品の「基本性能を維持するために必要な部品(補修用性能部品)」は、生産完了後6年をめぐりに保有してあります。

●その他
1. 本製品の保証は、定められた保証期間、条件のもとにおいて無料修理をお約束するものです。従って、この記載内容によってお客様の法律上の権利が制限されるものではありません。
2. 本製品の保証は日本国内でのみ有効です。(This warranty is valid only in Japan.)
3. 保証書は再発行いたしませんので、大切に保管してください。

●修理のご案内
購入店名印の捺印・購入日の記載がある本保証書(または購入日を特定できる領収書など)、下記内容を記載した修理依頼書(または同様な内容が記載されたメモ)をご用意の上、当社サービスセンターまで宅配便などでお送りいただくか、購入店までお持ち込みください。
製品型番 / ご購入日・購入店名 / 故障内容(できるだけ詳細にお願いします) / ご連絡先情報(住所・氏名・日中ご連絡ができる電話番号、メールアドレスなど)

●修理品の送料
保証の期間内、期間経過後を問わず、修理・検査のために製品をお送りいただく場合は、お客様に送料をご負担いただきます。予めご了承ください。ご送付の際には輸送中の事故がないように製品を梱包してください。

●修理品の保証
修理後、同一箇所に同一の故障が生じた場合は、保証期間を超過しても修理完了日より3カ月以内に限り無料で修理いたします。